



FASÁDNÍ SYSTÉM TIGA

TIGA – FASÁDNÍ SYSTÉM



- ▲ Montáž fasádního systému Tiga je jednoduchá, rychlá a bezpečná.
- ▲ Zvláštní pozornost je věnována funkčnosti a designu.
- ▲ Jedná se o systém, kdy se klipy uchycují na speciálně vyfrézované profily ze dřeva.
- ▲ Na povrchu fasády nejsou nikde vidět vruty.
- ▲ Na montáž není potřeba žádných speciálních nástrojů.



naklapávací mechanismus



masivní konektor



startovací klip



na klip stačí 1 vrut

KONSTRUKČNÍ OCHRANA

Integrovaná konstrukční ochrana zajišťuje odolnost a trvanlivost proti povětrnostním vlivům – fasády, balkóny, ploty budou mít dlouhou životnost.

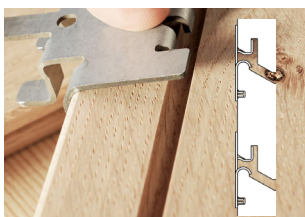

FUNKČNOST

Skrytá drážka na zadní straně profilu rhombus zajišťuje odolné a bezpečné uchycení v kombinaci s naklapávacím mechanismem Tiga klipu. Drážka na spodní straně profilu slouží k nasunutí na horní stranu klipu, který je připevněn k předchozímu profilu.



TIGA – FASÁDNÍ KLIP - MATERIÁL

Tiga – pozinkovaný hliníkový plech, povrch obsahuje slitinu hliníku (55 %), zinku (43,4 %) a křemíku (1,6 %). Tloušťka 185 g/m² odpovídá třídě odolnosti proti korozi III.

Dlouhodobé testování prokázalo výbornou odolnost v kyselém prostředí a vysokou odolnost proti alkáliím do PH 8.

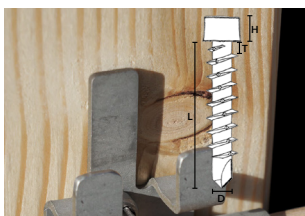

SYSTÉMOVÝ VRUT PRO TIGA KLIPY - MATERIÁL

Nerezová ocel 1.4006/X12CR12/AISI 410 s černým povlakem.
Rozměr 4,2 x 35 mm, TX 15.

MONTÁŽNÍ NÁVOD

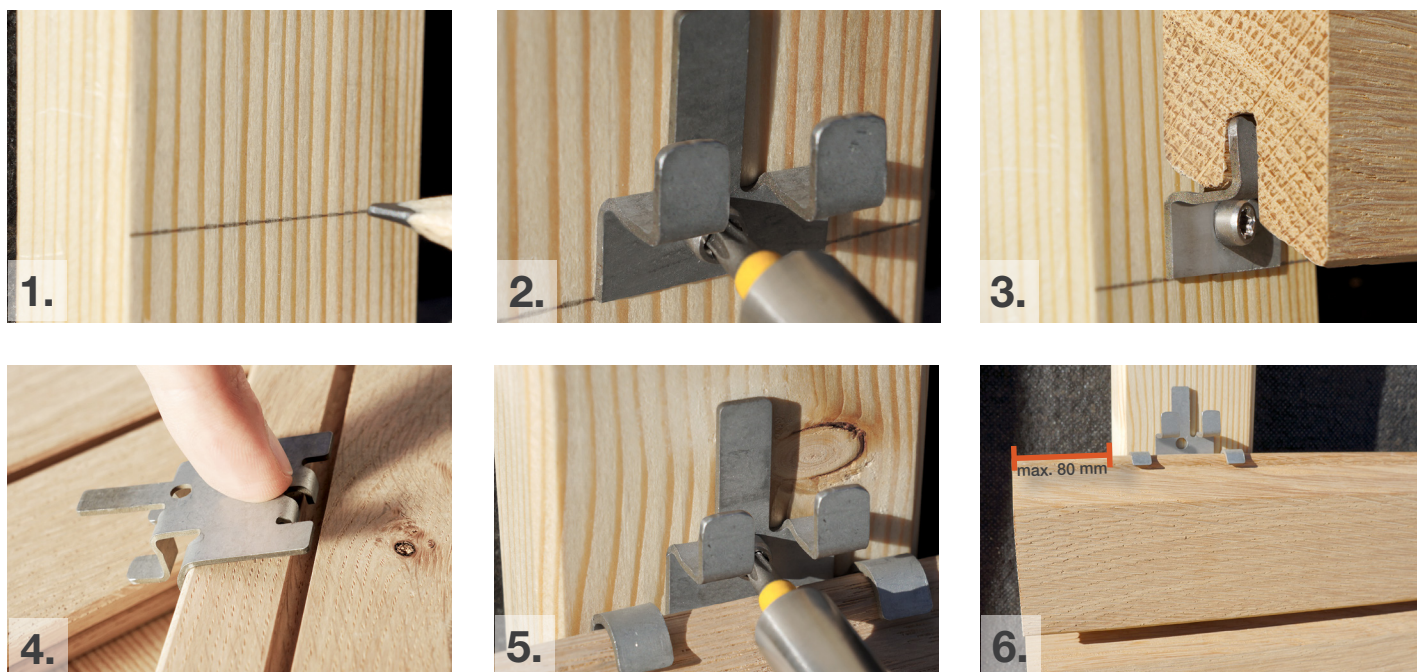

TECHNICKÝ NÁKRES A MONTÁŽNÍ INSTRUKCE

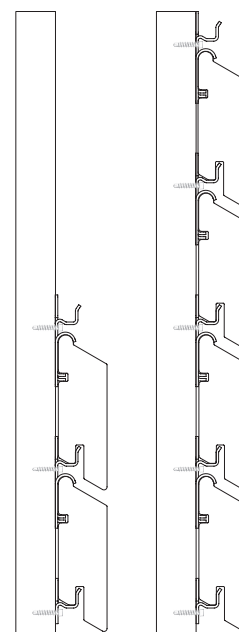
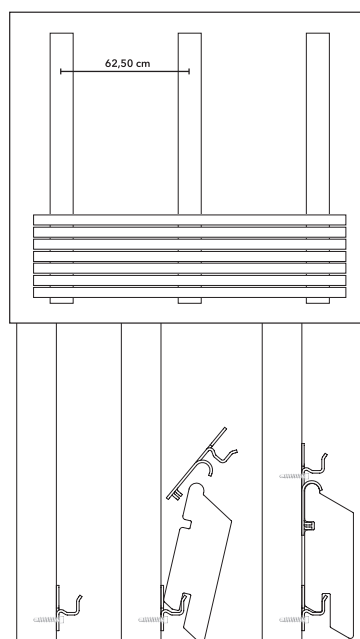
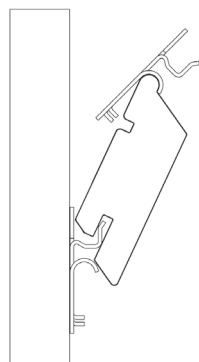
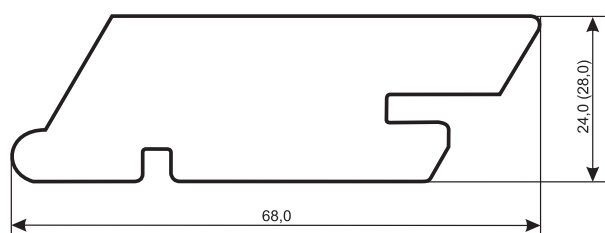

Název zboží

Tloušťka x šířka

Rhombus Tiga sibiřský modřín 24 x 68 mm

Rhombus Tiga sibiřský modřín 28 x 68 mm

Rhombus Tiga thermoborovice 28 x 68 mm

Tiga klip (100 ks klipů v balení) *

Tiga startovací klip (50 ks klipů v balení) **

* balení je včetně vrtů, zhruba na 5 m²

** balení je včetně vrtů, spotřeba cca. 10 % oproti TIGA klipům



Barvy nemusí díky použité tiskové technologii odpovídat skutečnosti v plném rozsahu.

D Ř E V O J E N Á Š S V Ě T

JAF HOLZ spol. s r. o.

VYŠKOV 682 01, Pustiměřská 717/9

T: +420 517 325 811, F: +420 517 325 852, E: vyskov@jafholz.cz

BRANDÝS n/L. 250 01, Průmyslová 1893

T: +420 326 901 000, F: +420 326 901 009, E: brandys@jafholz.cz

VLAŠIM 258 01, Domašín 275

T: +420 317 842 486, F: +420 317 846 517, E: domasin@jafholz.cz

ROKYCANY 337 01, Nové Město 1123

T: +420 371 722 251, F: +420 371 722 577, E: rokycany@jafholz.cz

ČESKÁ TŘEBOVÁ 560 02, Semanínská 2097

T: +420 465 519 810, F: +420 465 519 819, E: ceska.trebova@jafholz.cz

OSTRAVA - Krásné Pole 725 26, Družební 702

T: +420 596 940 880, F: +420 596 940 889, E: ostrava@jafholz.cz

VODŇANY 389 01, Čičenická 1282

T: +420 383 355 511, F: +420 383 355 555, E: vodnany@jafholz.cz

JAF HOLZ Slovakia s. r. o.

ŠPAČINCE 919 51, Hospodárska 448

T: +421 33 592 51 11, F: +421 33 557 34 19, E: trnava@jafholz.sk

ŽILINA 010 01, Kamenná 1

T: +421 41 707 02 33, F: +421 41 707 02 11, E: zilina@jafholz.sk

LIČARTOVCE 082 03, Ličartovce 300

T: +421 51 746 46 11, F: +421 51 746 46 66, E: licartovce@jafholz.sk

VLKANOVÁ 976 31, Matušková 48

T: +421 48 229 76 81, F: +421 48 229 76 88, E: vlkanova@jafholz.sk

www.jafholz.cz
www.jafholz.sk

DŘEVO JE NÁŠ SVĚT